

# XTOOL | SafetyPro™ AP2

クイックガイド



内容物一覧	01
xTool SafetyPro™ AP2の紹介	01
xTool SafetyPro™ AP2の接続	02
xTool SafetyPro™ AP2の使用法	07
XCSとともに使用	07
インジケータの説明	08
メンテナンス	08



## 内容物一覧

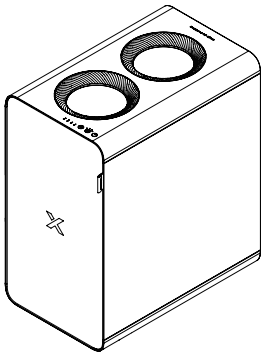

xTool SafetyPro™ AP2

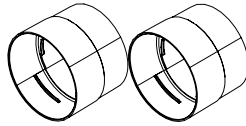

パイプ コネクタ1

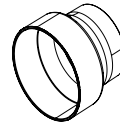

パイプ コネクタ2

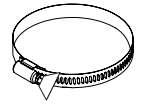

パイプ クランプ

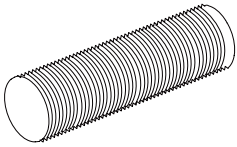

煙排出パイプ



Bluetooth Dongle

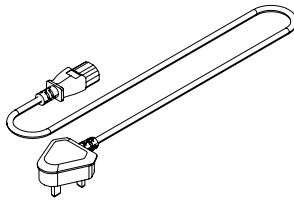

電源コード



クイックガイド



安全上のご注意

### 注:

- 電源ケーブルは、製品が出荷される地域によって異なります。
- パイプ コネクタ1はxTool S1およびF1 Ultraに該当します。
- パイプ コネクタ2はxTool M1 Ultra、M1、F1、P2、P2S、D1、D1 Proに該当します。

## xTool SafetyPro™ AP2の紹介

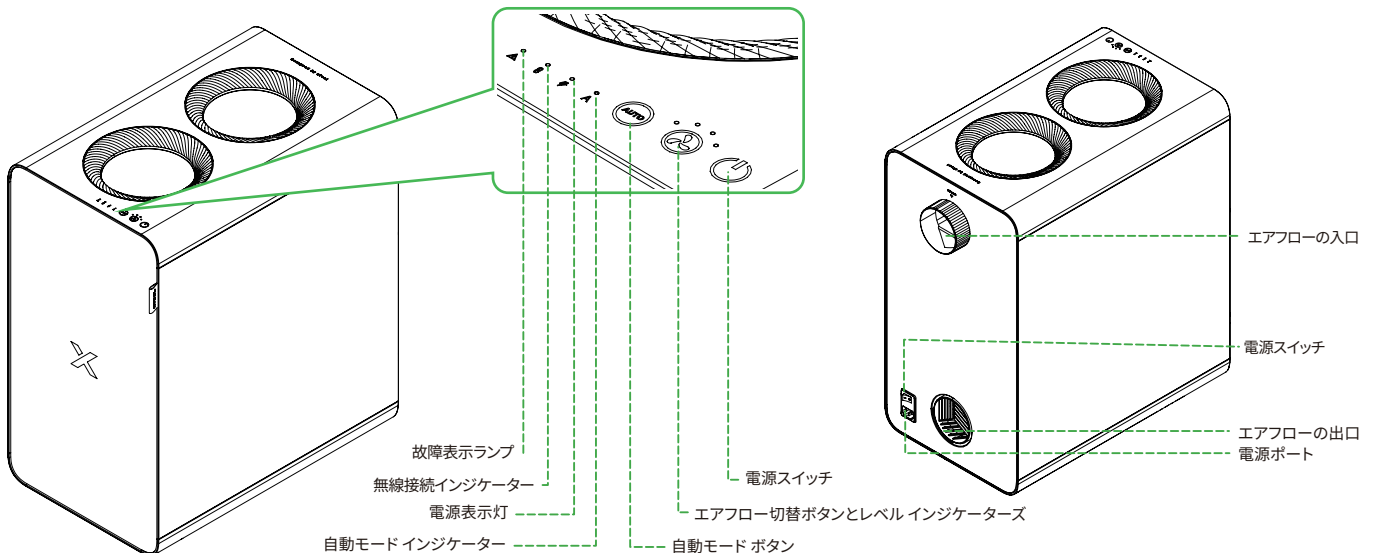

## xTool SafetyPro™ AP2の接続

### 1 フィルターの取り付け

(1)

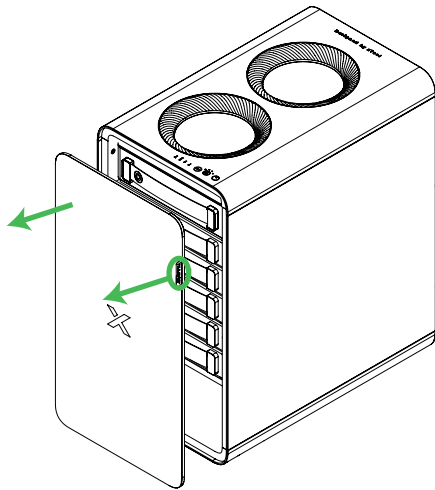

ハンドルを引いてドアを開きます。

(2)

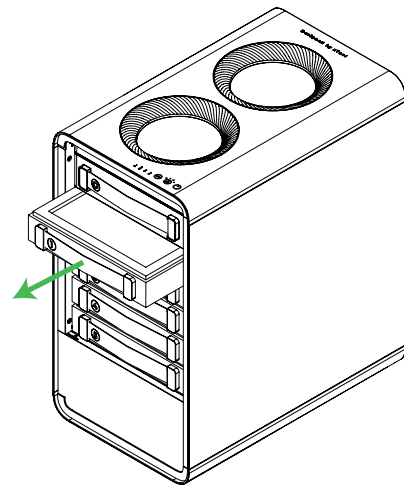

フィルターを1つずつ取り出します。フィルター1上部のサイクロンを取り外さないでください。

(3)

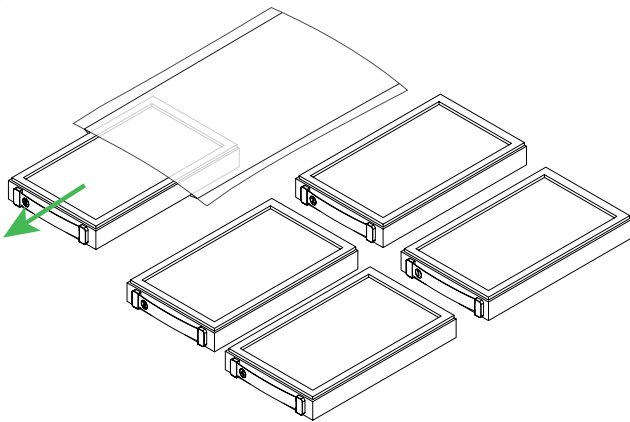

保護バックからすべてのフィルターを取り出します。

(4)

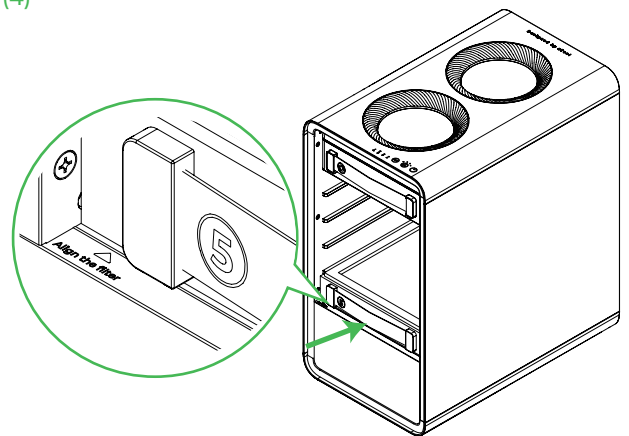

最初にフィルター5を戻します。フィルターを奥まで押し込み、フィルター位置合わせ線が表示されることを確認します。

(5)

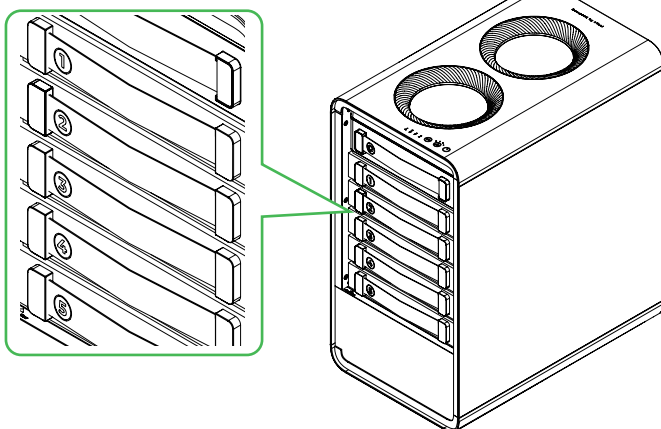

他の4つのフィルターを正しい順序で戻します。奥まで押し込み、フィルター5と位置合わせをします。

(6)

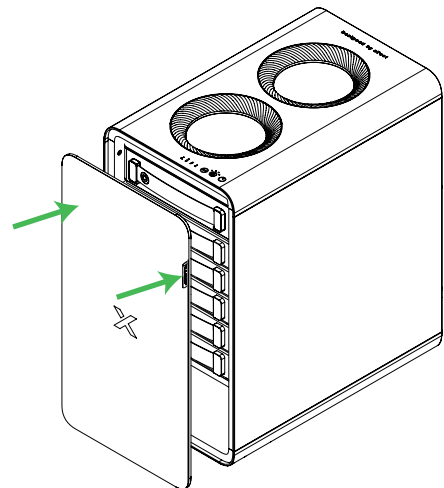

## 2 煙排出パイプの接続

### (1) 適用対象:xTool S1、F1 Ultra

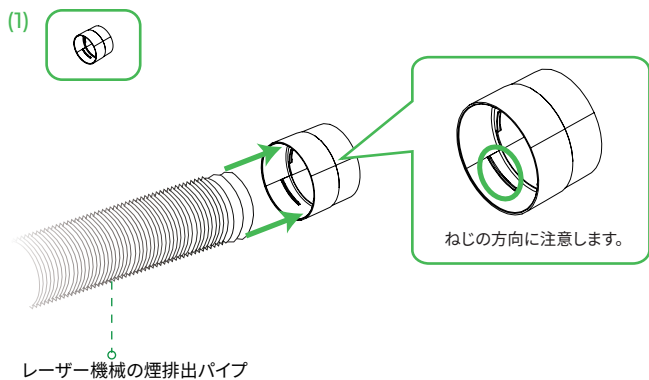

レーザー機械の煙排出パイプをパイプコネクタ1に接続します。

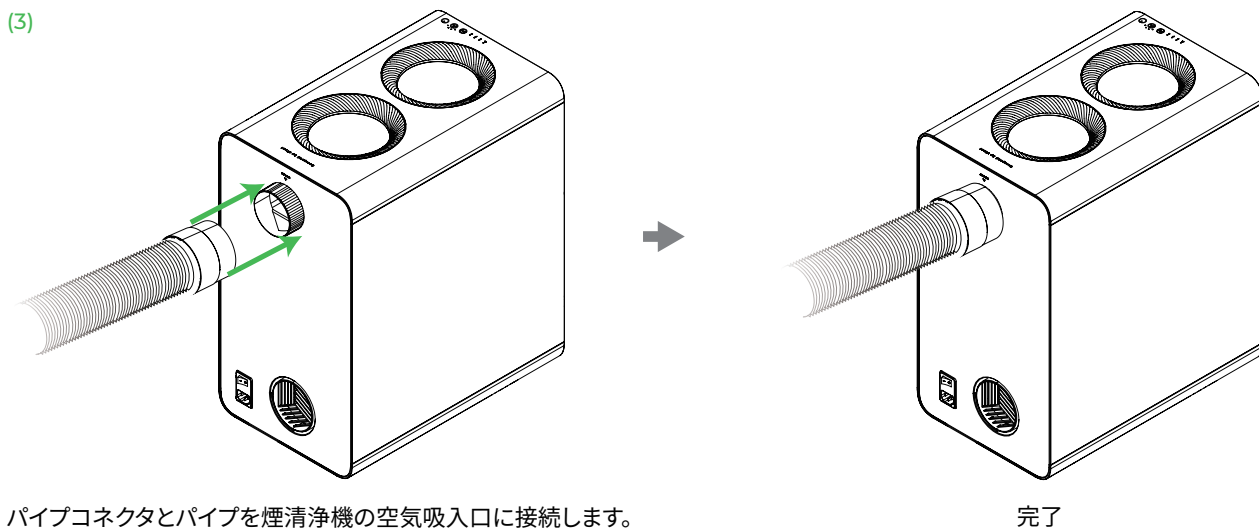
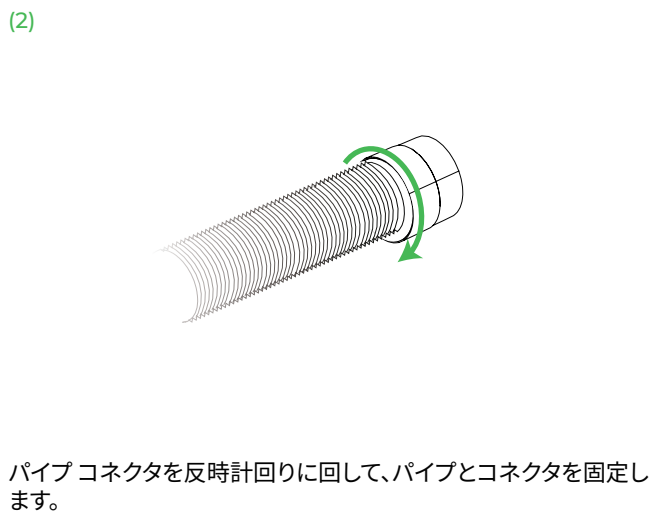

### (2) 適用対象:xTool M1 Ultra、F1

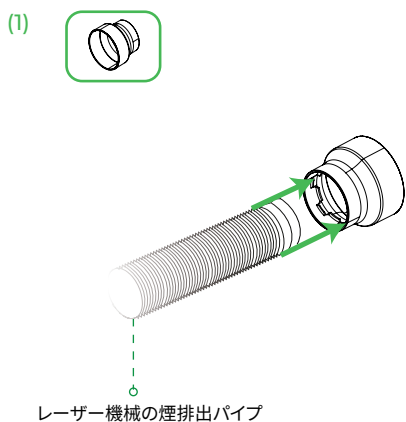

レーザー機械の煙排出パイプをパイプコネクタ2に接続します。

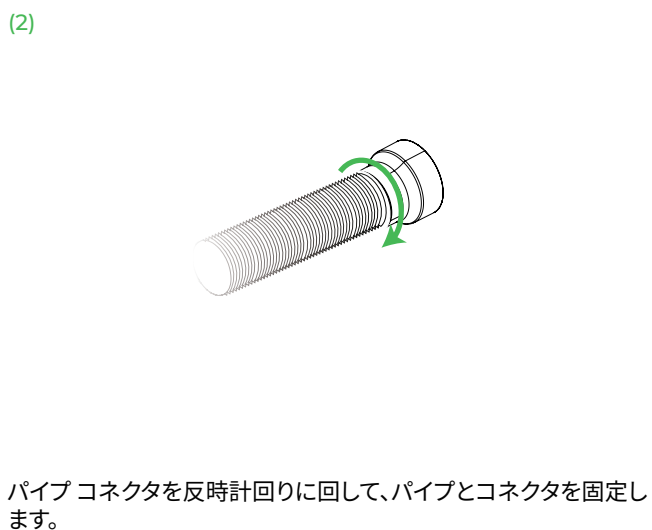



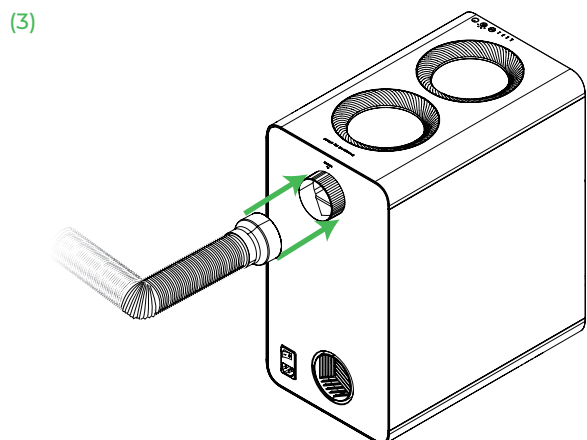

パイプコネクタとパイプを煙清浄機の空気吸入口に接続します。

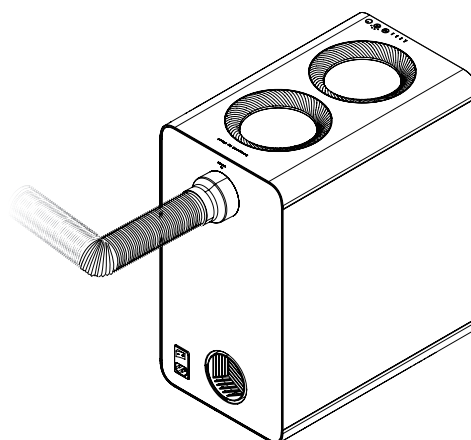

完了

(3) 適用対象:xTool M1、P2、P2S、D1、D1 Pro

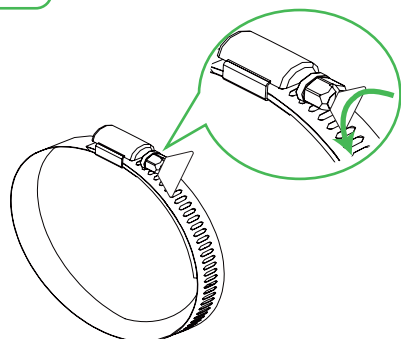

パイプ クランプを緩めます。

(2)

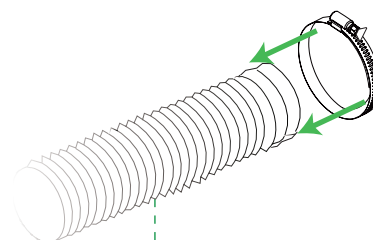

レーザー機械の煙排出パイプ

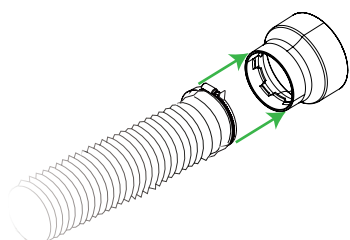

(4)

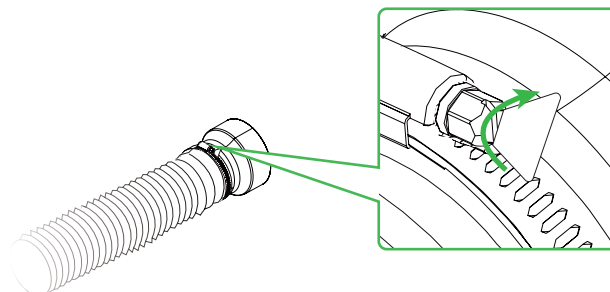

パイプ クランプを締めます。

(5)

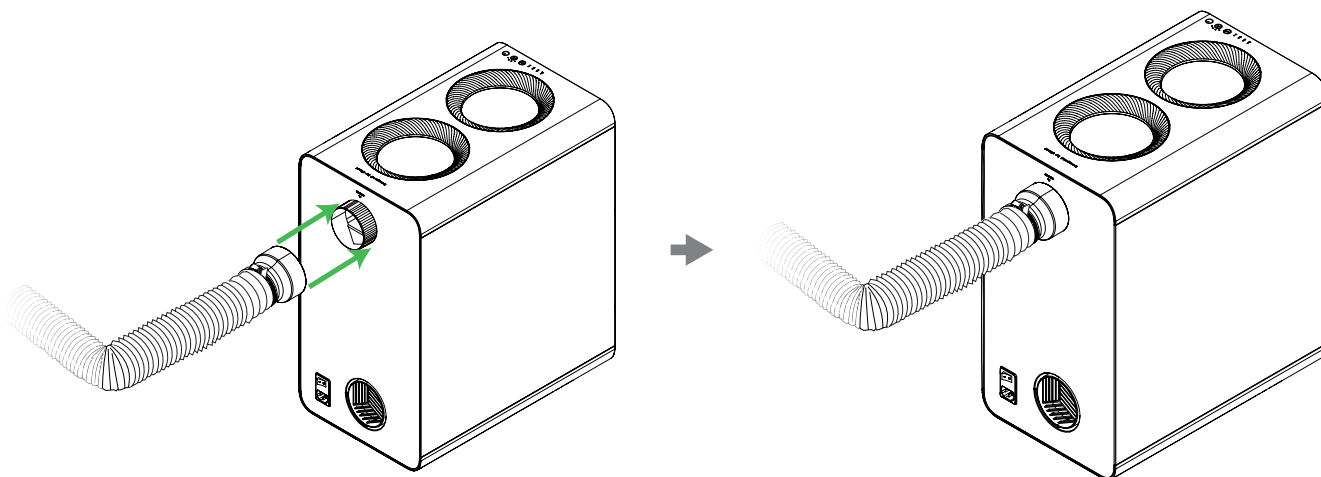

パイプコネクタとパイプを煙清浄機の空気吸入口に接続します。

完了

### 3 (オプション) 出口に煙排出パイプを接続する

清浄機の煙を屋外に排出する必要がある場合に、この手順を実行します。

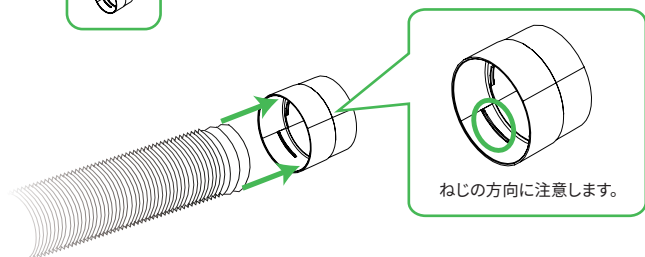

パッケージに同梱されている煙排出パイプをパイプコネクター1に接続します。

(2)

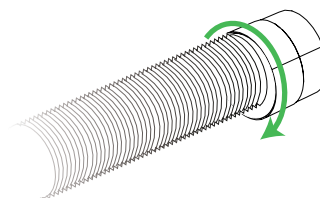

パイプコネクタを反時計回りに回して、パイプとコネクタを固定します。

(3)

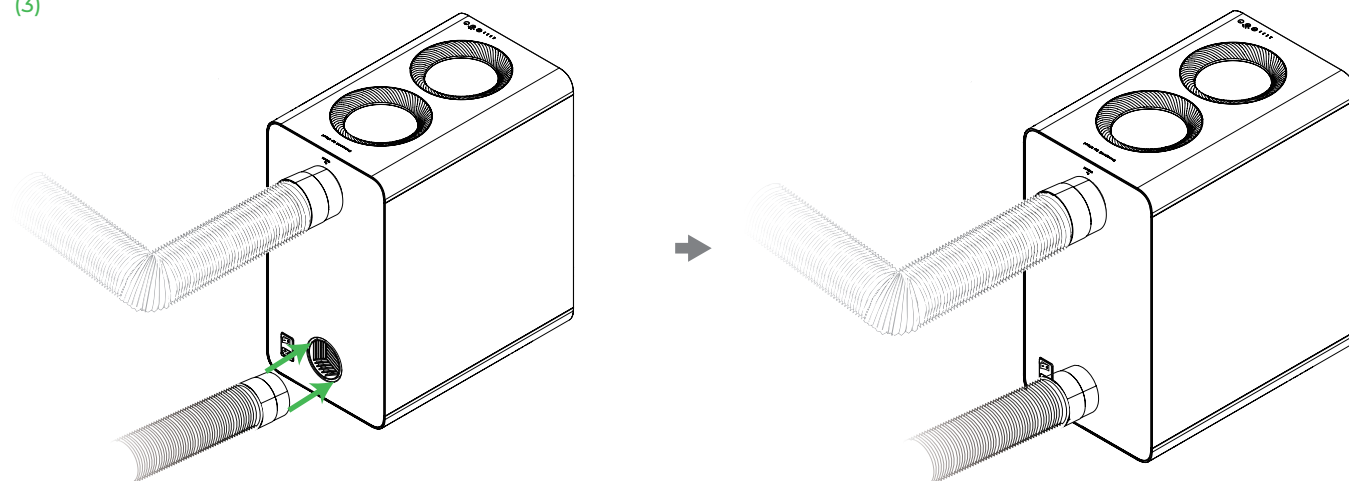

完了

## 4 電源への接続

(1)

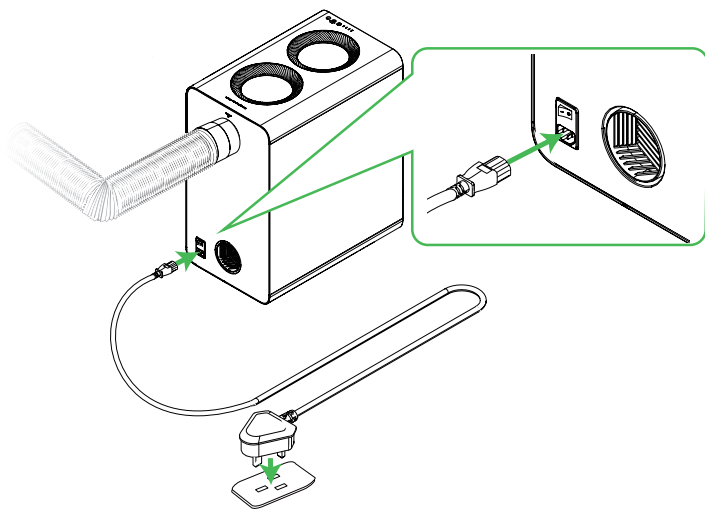

(2)

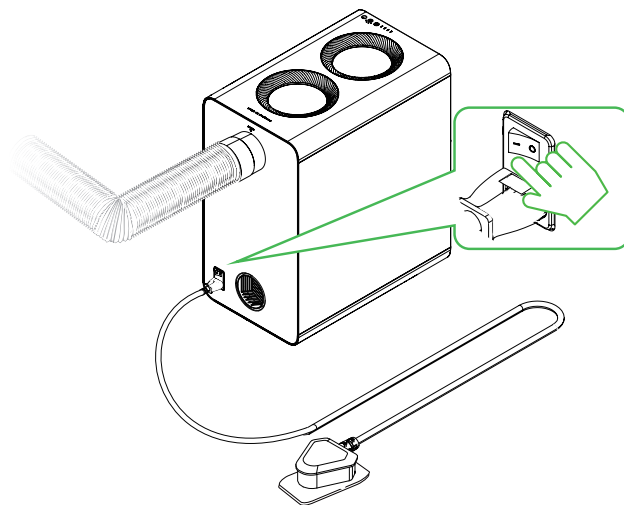

## 5 無線接続の設定

無線接続が可能なのは、xTool S1、M1 Ultra、P2S、F1 Ultraのみです。

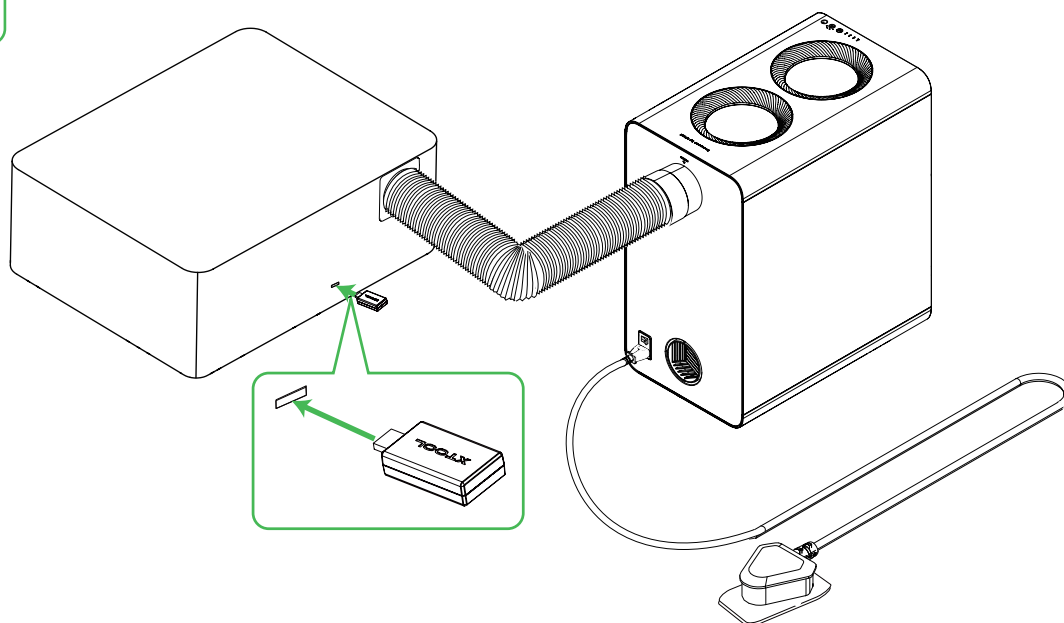
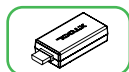

- Bluetooth DongleをxTool機器の拡張ポートに接続します。前の図は単なる参考用です。
- DBluetooth Dongleを接続すると、煙清浄機とxTool機器の間の接続が自動的に確立されます。XCSの機器デバイス設定には、煙清浄機に関する情報が表示されます。詳細については、「XCSとともに使用」を参照してください。



## xTool SafetyPro™ AP2の使用法

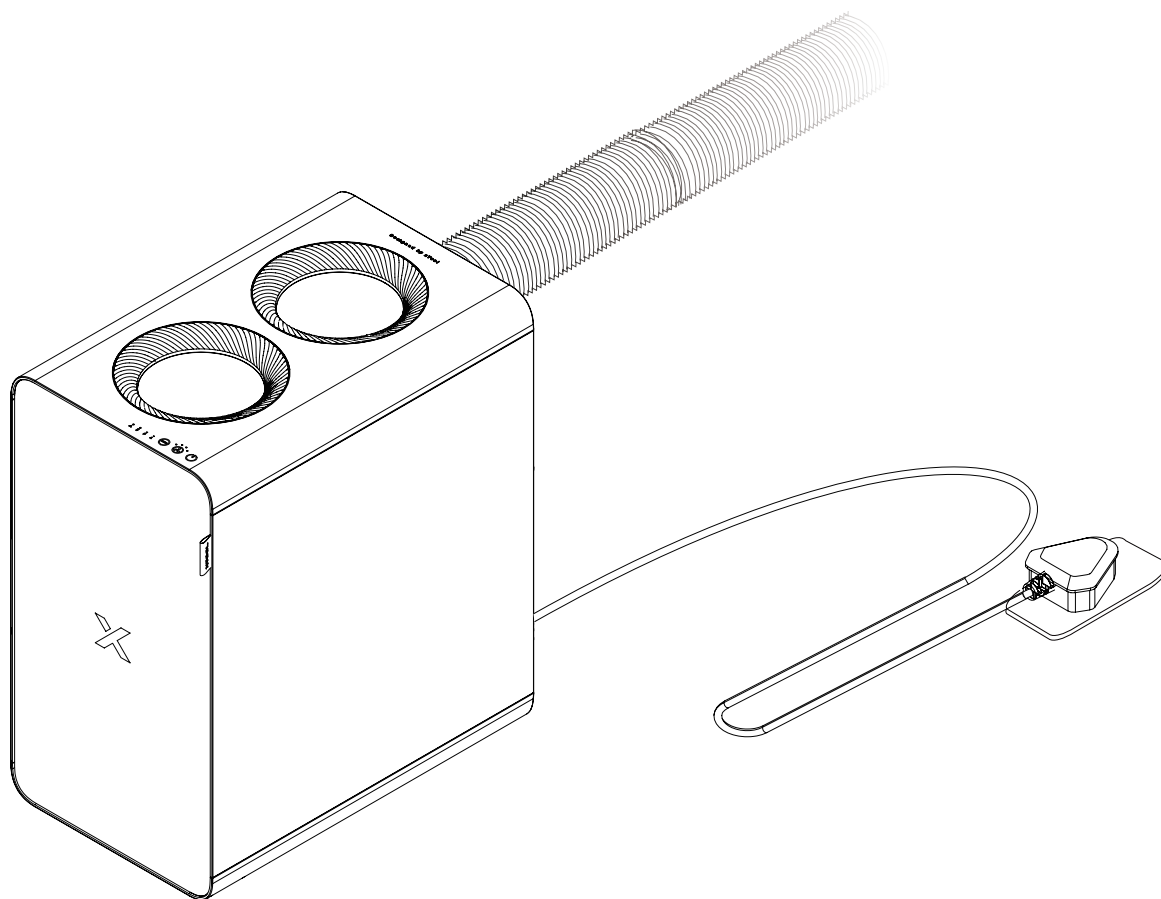

自動モードでは、加工する素材に合わせて清浄機がエアフローレベルを調整します。Ⓢを押して4つのレベルの間で切り替えることもできます。

自動モードが使用できるのは、xTool S1、M1 Ultra、F1 Ultra、P2Sのみです。

## XCSとともに使用

XCSをダウンロード



xTool SafetyPro™ AP2をXCSで使用



[support.xtool.com/article/1646](https://support.xtool.com/article/1646)

## インジケータの説明

インジケータ	インジケータのステータス	デバイスの状態
⚡ 電源表示灯	青色常時点灯	電源に接続
📶 無線接続インジケータ	青色で点滅	マシンとの接続
	青色常時点灯	マシンと接続されている
⚠️ 故障表示ランプ	赤色常時点灯	<ul style="list-style-type: none"> <li>■ モーターがブロックされました</li> <li>■ 清浄機のドアが閉じていません</li> </ul>
⏱️ 自動モードインジケータ	青色常時点灯	自動モードで動作中

## メンテナンス

### 1 フィルターの交換

フィルターが寿命に達すると、XCSから交換用の新しいフィルターの購入を促されます。フィルターの交換手順については、「フィルターの取り付け」を参照してください。



フィルターを交換する前に、電源ケーブルを取り外す必要があります。

### 2 サイクロンの清掃

サイクロンは通常3～6か月ごとに清掃する必要があります。または、清浄機上部の窓からサイクロンの状態を確認し、必要に応じて清掃することもできます。

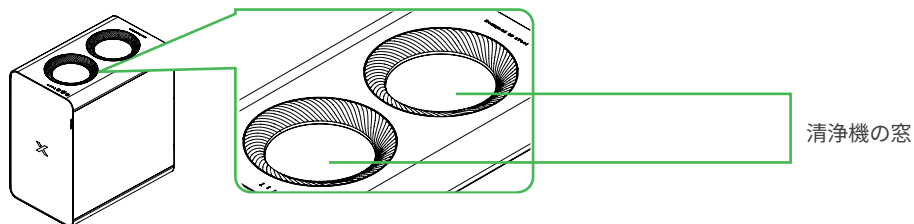

#### (1) サイクロンの取り外し



フィルターを取り外す前に、電源ケーブルを取り外す必要があります。

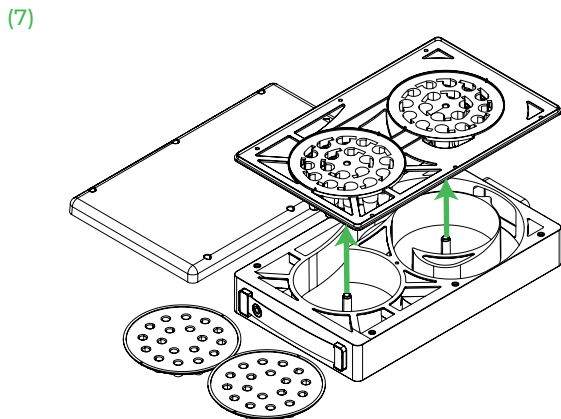
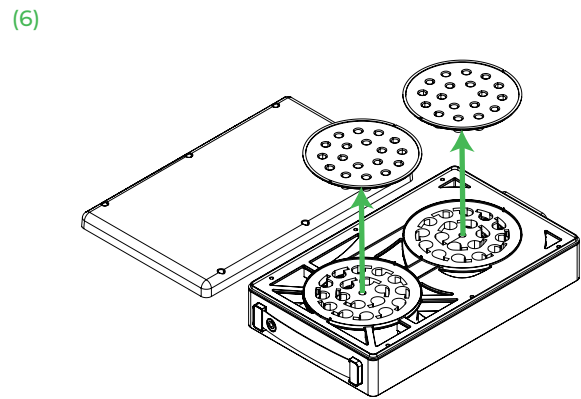
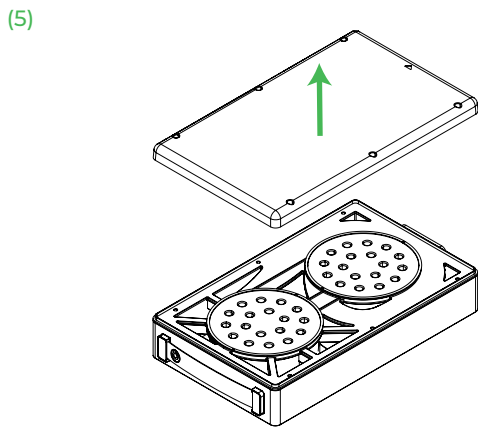
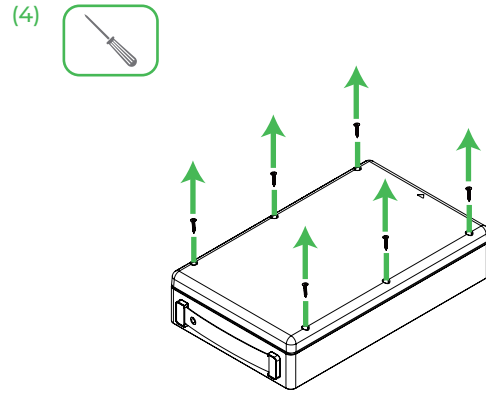
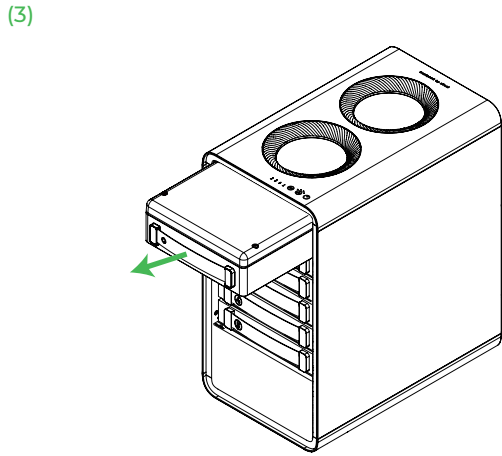
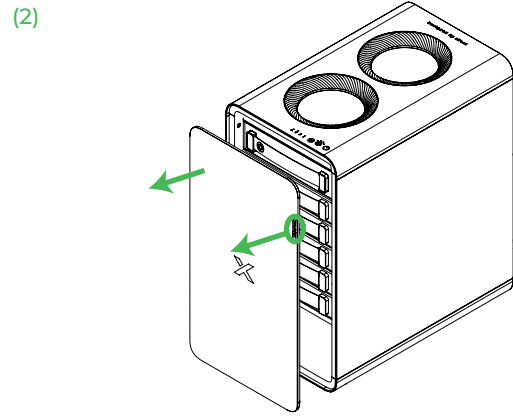
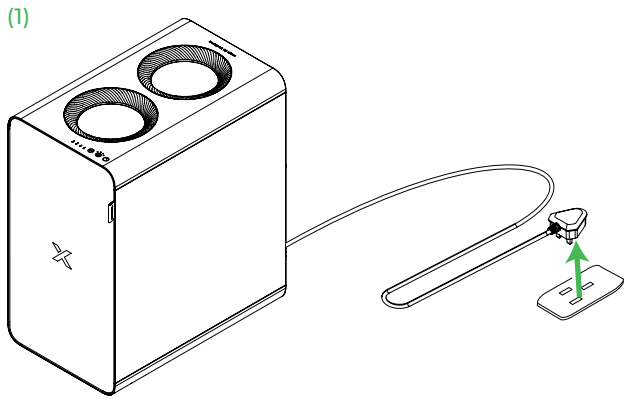



## (2) サイクロンの清掃

(1)

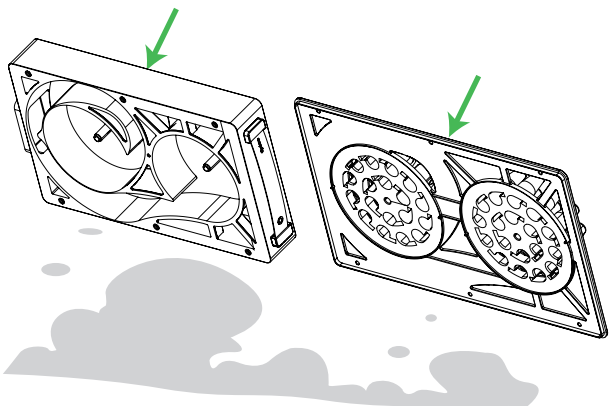

(2)

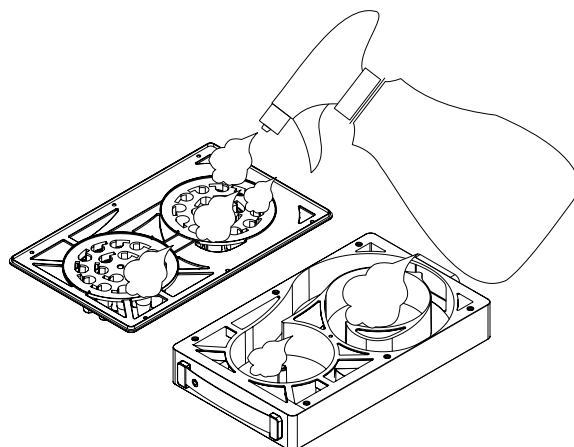

油汚れ用の洗剤を吹き付けます。

(3)

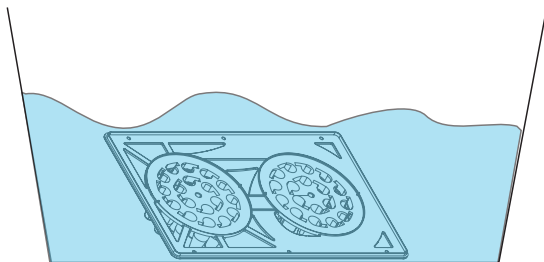

水中に約10分間浸けます。

(4)

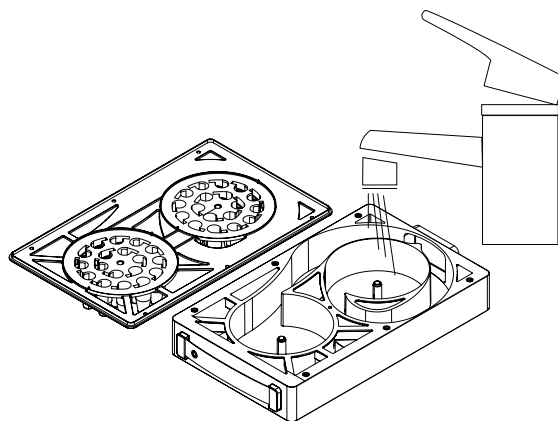

水で洗い流します。

## (3) サイクロンの再取り付け

サイクロントレイが乾いている状態で、元の位置に再取り付けします。

(1)

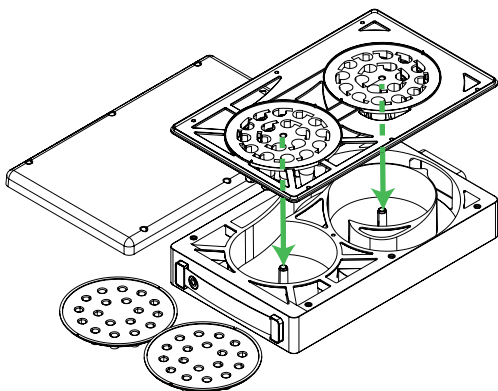

(2)

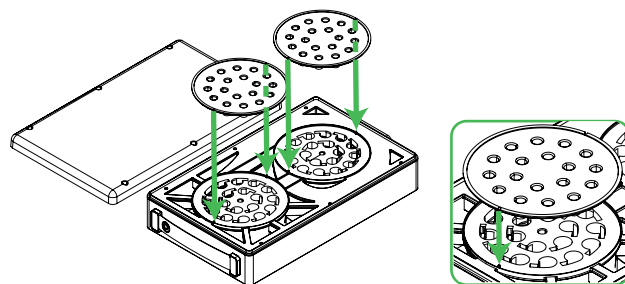

図に示すように、  
ノッチの位置合わせをします。

(3)

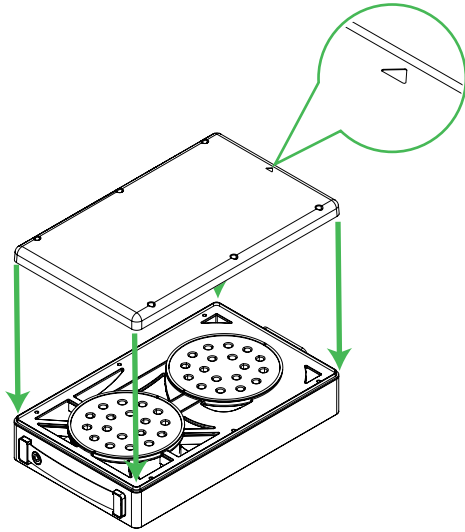

(4)

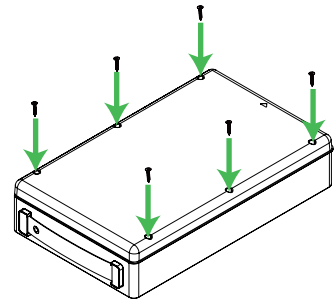

カバーの方向に注意します。

(5)

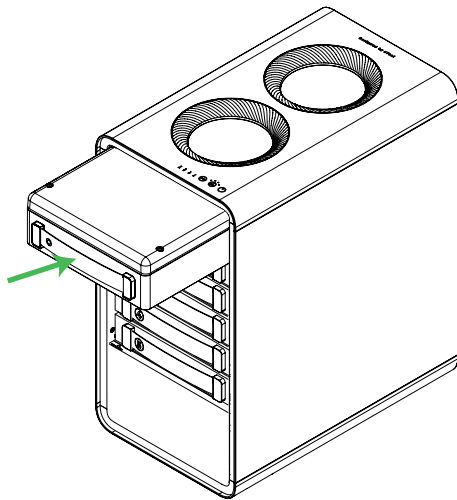

(6)

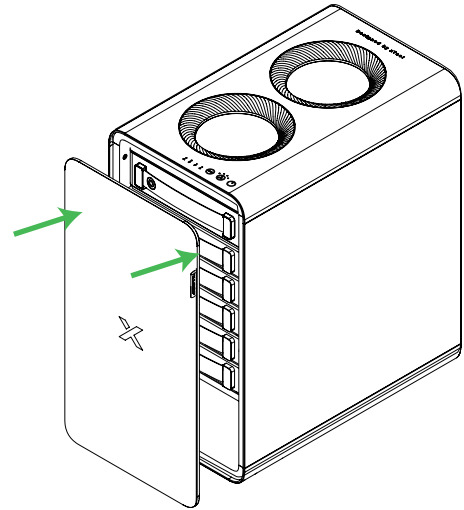

**X**TOOL